

# KR 700 PA

Maße / Dimensions: mm

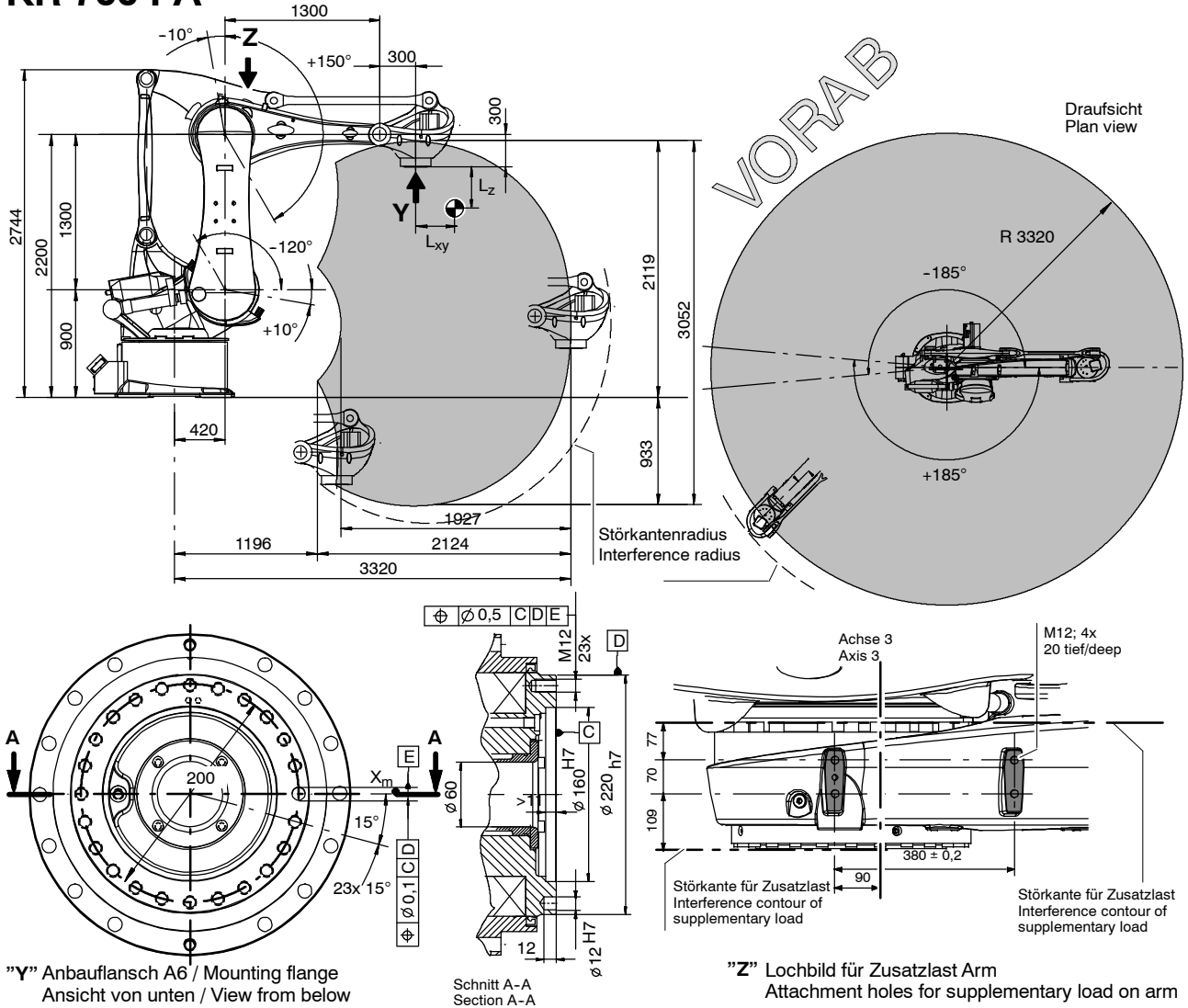

"Y" Anbauflansch A6 / Mounting flange  
Ansicht von unten / View from below

Schnitt A-A  
Section A-A

"Z" Lochbild für Zusatzlast Arm  
Attachment holes for supplementary load on arm

Typ / Type:	KR 700 PA	
Traglast / Payload:	700 kg	
Zusatzlast Arm / Supplementary load on arm:	50 kg	
Zusatzlast Karussell / Supplementary load on rotating column:	00 kg	
Max. Gesamtlast / Total distributed load:	750 kg	
Anzahl der Achsen / Number of axes:	4	
Anbauflansch A6 / Mounting flange A6:	ähnlich / similar to DIN ISO 9409-1-A200	
Einbaulage / Mounting position:	Boden / Floor	
Wiederholgenauigkeit (ISO 9283) / Repeatability (ISO 9283):	± 0,15 mm	
Steuerung / Controller:	KR C2	
Gewicht (ohne Steuerung) ca. / Weight (excl. controller) approx.:	2 850 kg	
Arbeitsraumvolumen / Work envelope volume:	73 m <sup>3</sup> 1)	
Achsdaten / Axis data:	Geschwindigkeit / Speed	
Achse / Axis 1 (A1)	± 185°	76 °/s
Achse / Axis 2 (A2)	+ 10° / - 120°	76 °/s
Achse / Axis 3 (A3)	+ 150° 2) / - 10° 2)	67 °/s
Achse / Axis 6 (A6)	± 350°	134 °/s
Traglastschwerpunkt / Load center of gravity	Lz 300 mm	Lxy 350 mm

- 1) Bezogen auf Schnittpunkt Achse 6 mit Flanschfläche. / Referred to intersection of axis 6 with flange face.
  - 2) Maximalwert, bezogen auf die Schwinge, abhängig von Stellung der Achse 2. / Maximum value, referred to the link arm, dependent on position of axis 2.
- Antriebssystem elektro-mech. mit bürstenlosen AC-Servomotoren. / Drive system electromechanical, with brushless AC servomotors.
  - Wegmesssystem digital-absolut. / Position sensing system digital-absolute.

Angaben über die Beschaffenheit und Verwendbarkeit der Produkte stellen keine Zusicherungen von Eigenschaften dar, sondern dienen lediglich Informationszwecken. Maßgeblich für den Umfang unserer Lieferungen und Leistungen ist der jeweilige Vertragsgegenstand. Technische Daten und Abbildungen unverbindlich für Lieferung. Änderungen vorbehalten.  
Specifications regarding the quality and usability of the products do not constitute a warranty of properties. They are intended to serve informative purposes only. Solely the respective contract of sale shall be binding in respect of the extent of our supplies and services. No liability accepted for errors or omissions.

www.kuka.com